



Fig. 1

**Verwendung:**

Mini-Drainer zur automatischen Bodenentwässerung für Räume ohne nutzbares Gefälle.

**Funktion:**

Sobald die Drainerkammer gefüllt ist, schließt sich das Kugelventil. Durch die Schwimmersteuerung wird Druckluft in die Drainerkammer geleitet. Hierdurch wird die gesammelte Flüssigkeit an die Sammel-Druckleitung abgegeben. Anschließend wird die Drainerkammer entlastet, so daß weitere Flüssigkeit aufgenommen werden kann. Das Rückschlagventil verhindert eine Rückströmung.

**Komponenten:**

Pneumatischer Mini-Drainer bestehend aus:

- 1 Drainerkammer
- 2 Kugelventil
- 3 Schwimmerschalter
- 4 Einlaßflansch
- 5 Kugelrückschlagventil

**Application:**

Mini-Drainer for automatically controlled drainage of areas with no available gradient.

**Function:**

When the drainer chamber is filled the ball valve is closed. Controlled by the level switch compressed-air is feeded into the chamber and the collected fluid will be discharged to the collecting pipe. After emptying the chamber is relieved to collect more fluids. To prevent backflow a non return valve is fitted at the discharge side.

**Components:**

Pneumatically operated Mini-Drainer consists of:

- 1 Drainer Chamber
- 2 Ball-valve
- 3 Level switch
- 4 Inlet flange
- 5 Non-return ball valve

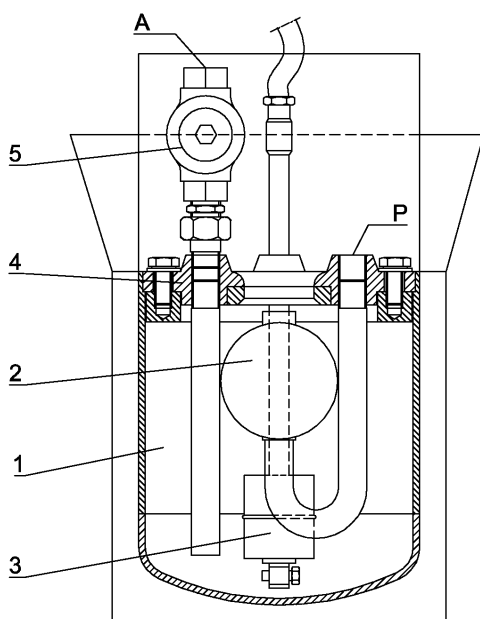

Fig. 2

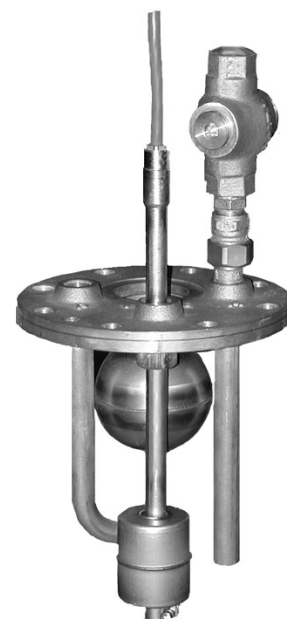

Fig. 3

**Steuerung:**

Die Steuerung des Drainers erfolgt durch ein Steuergerät über den in der Drainerkammer befindlichen Schwimmerschalter.

**Control:**

The function of the drainer is level-controlled by a control cabinet.

**Installations-/Betriebshinweise:****Anschlüsse:**

Druckstutzen	A	G3/8"	Discharge nozzle
Druckluftanschluß	P	G3/8"	Compressed-air nozzle

**Installation-/manual instructions:****Connections:**

Der Mini-Drainer wird senkrecht an der Entwässerungsstelle in den Boden gelassen. Der Einlaßflansch ist mit einer Schwimmkugel ausgerüstet. Durch diese Öffnung fließt die abzuleitende Flüssigkeit in die Drainerkammer.

Über den Anschluß P wird der Drainer an das Druckluftnetz angeschlossen. Über den Anschluß A erfolgt die Verbindung zur (Sammel-) Druckleitung.

Im Bedarfsfall kann der Drainer mit einem Siebtopf ausgerüstet werden.

Die gesamte Mechanik des Drainers ist an einem Einlaßflansch montiert und kann nach oben ausgebaut werden.

The Mini-Drainer must be installed vertically at the drainage point. The upper inlet flange is designed as a balltype non return valve. The drainage fluid enters the drainer chamber via the inlet flange.

The nozzle P must be connected to the compressed-air supply. The nozzle A must be connected to the discharge pipe via non return valve.

If necessary the drainer may be equipped with a strainer. For easy removal, the internal parts of the drainer are fitted at the inlet-flange.

**Technische Daten:**

Betriebsspannung	230 V 50/60 Hz	Operating Voltage
Druckluft	max. 10 bar	Nominal pressure
Druckluftverbrauch bei 3 bar	14ltr/Hub(period)	Air consumption at 3 bar
Nennndruck	PN10	Nominal pressure
Schutzart (Ex-Schutz auf Anfrage)	IP 54	Protection(Ex-protection upon request)

**Technical data:****Werkstoffe:**

Drainer St. 37-2, verzinkt  
Innenteile 1.4571  
Dichtungen NBR

**Materials:**

Drainer Steel galvanized  
Internal parts Stainless steel  
Sealing NBR

**Maße**

Einbautiefe	200 mm	Installation height
Durchmesser	200 mm	Diameter

**Dimensions:**

Sonderausführungen auf Anfrage / Änderungen vorbehalten

Special design upon request / Subject to change