



Fig. 1

Verwendung:

Ansaugereinheit zur Evakuierung von Kreiselpumpen zur Förderung von sauber bis mäßig verschmutzter Flüssigkeiten, für die ein kurzzeitiger Trockenlauf zulässig ist.
Für Kreiselpumpen, für die ein Trockenlauf nicht zulässig ist, empfehlen wir die Typenreihen ASVA/B und APVS.

Funktion:

Bei Einschaltung der Kreiselpumpe schaltet zunächst nur die Ansaugereinheit ein. Entweder nach Ablauf eines Zeitrelais in der Pumpensteuerung oder parallel schaltet die Kreiselpumpe ein. Der Ansaugautomat schaltet über den Druckschalter PSA ab, sobald die Kreiselpumpe den Förderdruck aufgebaut hat. Sinkt der Förderdruck durch Luft- bzw. Gasanfall während Betriebes der Kreiselpumpe unter den Einschaltdruck des Druckschalters, schaltet sich der Ansaugautomat zur Nachevakuierung erneut ein.
Durch die besondere Konstruktion der ölfrei arbeitenden vatec-Vakuumpumpe paßt sich das Vakuum automatisch den unterschiedlichen Flüssigkeitsständen auf der Saugseite an.



Fig. 2

Application:

Priming unit for evacuation of centrifugal pumps pumping clean or slightly contaminated fluids and where dry running is admissible for short periods of time.
If dry running is not admissible we recommend our level controlled executions ASVA/B and APVS.

Function:

When the centrifugal pump is turned on at first the priming unit will be activated. Either after a time delay or parallel, the centrifugal pump is also activated. The unit is switched off via the pressure switch PSA as soon as the centrifugal pump has built up its discharge pressure. If during operation of the centrifugal pump an through air- or gas accumulation the discharge pressure drops down under the switch point of the pressure switch, the priming unit starts up once more for re-evacuation.
The vacuum fits automatically to the changing liquid levels on the suction side by the special construction of the oil-free operating vatec-vacuum pump.

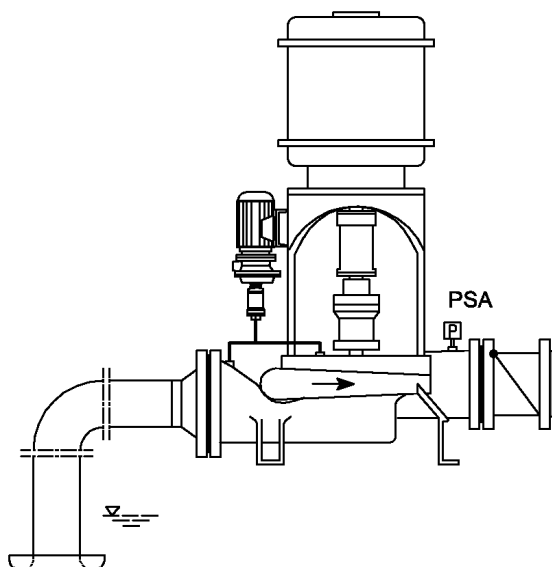

Fig. 3

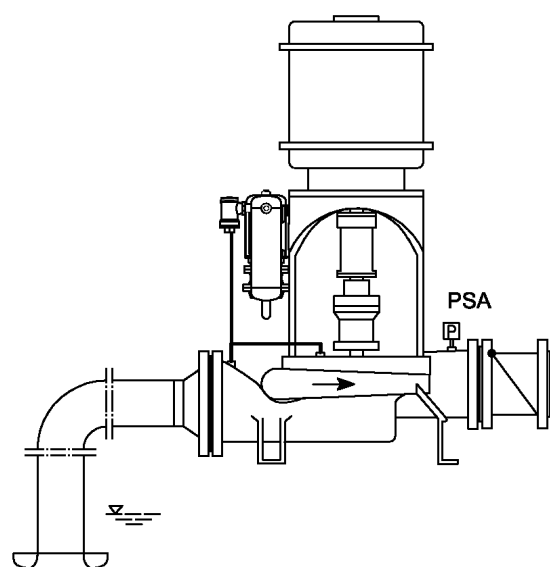

Fig. 4

Ausführung:

- Typ ASGB-H und ASGB-V
Vertikale (Fig.1) und horizontale Ausführungen. Betriebsflüssigkeitsversorgung über ein Druckwassernetz.

- Typ ASGB-HC und ASGB-VC
Ausführung gemäß Fig.2 mit angebautem Betriebsflüssigkeitsbehälter für eine unabhängige Versorgung der Vakuumpumpe.

Komponenten der anschlussfertigen Ausführungen:

- Flüssigkeitsring-Vakuumpumpe
- Vakuumgesteuertes Absperrventil Typ VEP, Beschreibung Druckblatt. 40401
- Betriebsflüssigkeitsmagnetventil (nur ASGB-H und ASGB-V)
- Betriebsflüssigkeitsbehälter (nur ASGB-HC und ASGB-VC)

Sonderzubehör / -ausführungen:

- Druckwächter Typ PSA, Druckblatt 90101
- Niveaufächter Typ NSB, Druckblatt 90201
- Steuergerät in Chassis- oder Schaltschrankausführung

Steuerung:

Ein Schaltungsvorschlag wird mitgeliefert. Steuergerät gegen Mehrpreis.

Installationshinweise:

Anschlüsse

Entlüftung	A1	Venting
Abluft / Drainage	B	Exhaust / Drainage
Betriebsflüssigkeit	W1	Service Liquid

Die Ansaugeneinheit ist mindestens 1 m oberhalb dem höchsten zu entlüftenden Punkt aufzustellen. Die maximale Aufstellungshöhe über dem niedrigsten saugseitigen Flüssigkeitsstand darf bei Wasser nicht mehr als 7,5 m, abzüglich der dynamischen Verluste des Saugsystems betragen.

Die Evakuierung erfolgt über steigend zu verlegende Leitungen an den Anschluß A.

Über den Anschluß W1 erfolgt die Betriebsflüssigkeitsversorgung der Vakuumpumpe (nur ASGB-H und ASGB-V).

Die Abluftleitung B ist über eine ständig offene Leitung mit Gefälle drucklos zur Drainage zu leiten. Hier tritt das Gemisch aus zugeführter Betriebsflüssigkeit und Abluft aus.

Betriebsflüssigkeit:

Die Flüssigkeitsring-Vakuumpumpe benötigt während des Betriebes geeignete Flüssigkeit wie z.B. Wasser. Die Betriebsflüssigkeit darf nicht zum Schäumen neigen und die Bauteile der Pumpe nicht angreifen.

Bei den Ausführungen ASGB-H und ASGB-V erfolgt die Versorgung vorzugsweise aus einem Druckwassernetz.

Bei den Ausführung ASGB-HC und ASGB-VC wird die Vakuumpumpe über den angebauten Betriebsflüssigkeitsbehälter versorgt. Dieser ist vor der Inbetriebnahme mit geeignetem Medium aufzufüllen.

Technische Daten:

TYP ASGB...	Einheit Unit	1327		1351		Type ASGB...
Betriebsspannung 400 V 50 Hz / 440 V 60 Hz	Hz	50	60	50	60	Operating voltage 400 V 50 Hz / 440 V 60 Hz
Saugleistung	l / min	350	400	700	800	Suction capacity
Drehzahl	min ⁻¹	2880	3450	2880	3450	Rotations
Antriebsleistung	kW	2,2	2,8	3,0	3,6	Power input
Betriebsflüssigkeit erford.	l / min	5		6		Service liquid required
Schutzart	IP	IP54		IP54		Protection
Nennndruck	PN	PN10		PN10		Nominal pressure

Design:

- Type ASGB-H and ASGB-V
Vertical (Fig.1) and horizontal versions. Service liquid supply via pressure water net.

- Typ ASGB-HC and ASGB-VC
Design as per Fig.2 with mounted service liquid tank for independent supply to the vacuum pump.

Components of the executions ready for operation:

- Liquid-ring vacuum pump
- Vacuum controlled shut-off valve type VEP, leaflet no. 40401
- Service liquid solenoid valve (ASGB-H and ASGB-V only)
- Service liquid tank (ASGB-HC and ASGB-VC only)

Special equipment / special design:

- Pressure Switch type PSA, leaflet no. 90101
- Flow indicator type NSB, leaflet no. 90201
- Control unit in chassis or cabinet design

Control unit:

Wiring diagram will be part of delivery. Control gear against additional price.

Installation Instructions:

Connections

The suction system has to be installed at least 1 m above the highest ventilating point. In case of water as pumping media the maximum installation height over the lowest intake-sided liquid level must not exceed 7,5 m, minus the dynamical losses of the suction system.

The evacuation occurs via pipes to be installed ascending to the connection A.

Service liquid is supplied to the vacuum pumps via connection W1 (type ASGB-H and ASGB-V only).

The exhaust line B has to be guided without back pressure via a permanent open line with drop to the drainage. The mixture of fed operating liquid and exhaust escapes here.

Service liquid:

The liquid ring vacuum pumps require suitable liquid such as water during operation. The operating liquid must not tend to bubbles and must not attack the components of the pump.

Supply is preferably effected from a pressure water network.

With model ASGB-H and ASGB-V the supply to the vacuum pump is carried out preferably by a pressurised water.

With model ASGB-VC and ASGB-HC the vacuum pump is supplied by an attached service liquid tank, which has to be filled with adequate medium before commissioning.

Technical Data:

Werkstoffe:

Pumpengehäuse **GG25** GCuSn10 1.4408
 Laufrad **GCuSn10** 1.4408
 Ventil **GCuSn10**
 Behälter **St verzinkt** 1.4571
 Dichtungen **NBR**

Materials:

Pump casing **Cast iron (GG25)** Bz(GCuSn10) SS(1.4408)
 Impeller **Bz (GCuSn10)** SS (1.4408)
 Valve **Bz (GCuSn10)**
 Tank **Steel galvanized** 1.4571
 Sealings **NBR**

Maße:

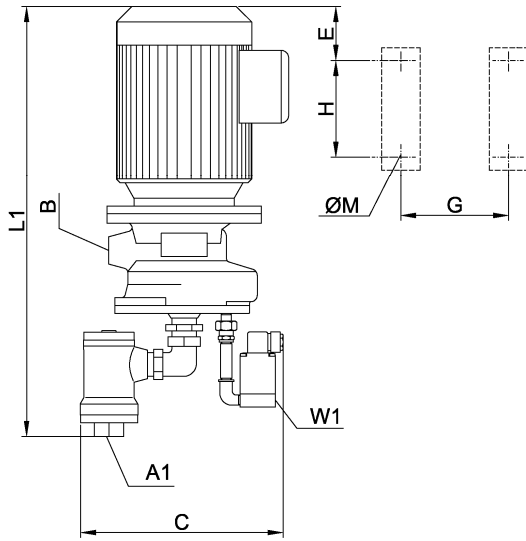

Fig. 5 ASGB... - V

Dimensions:

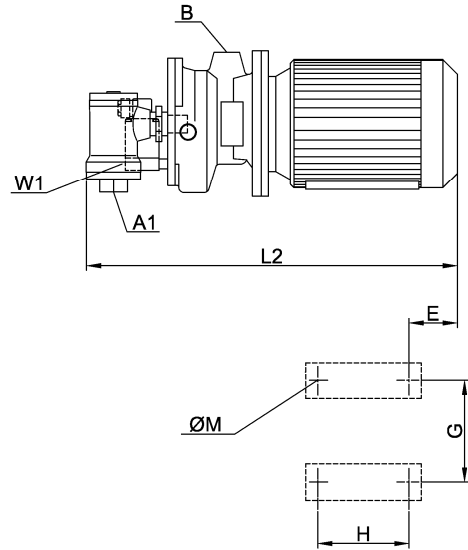

Fig. 6 ASGB... - H

Typ /Type ASGB...	A	B	C mm	E mm	G mm	H mm	L1 mm	L2 mm	MØ mm	W1
1327	G 3/4"	G 3/4"	250	98	140	125	570	530	9	G1/4"
1351	G 1"	G 1"	265	110	160	140	625	590	12	G1/4"

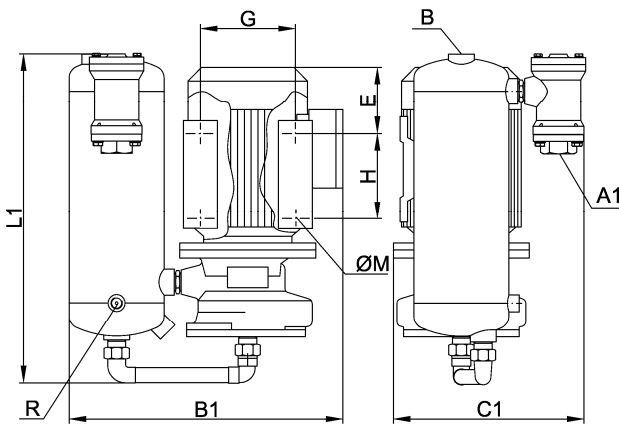

Fig. 7 ASGB... - VC

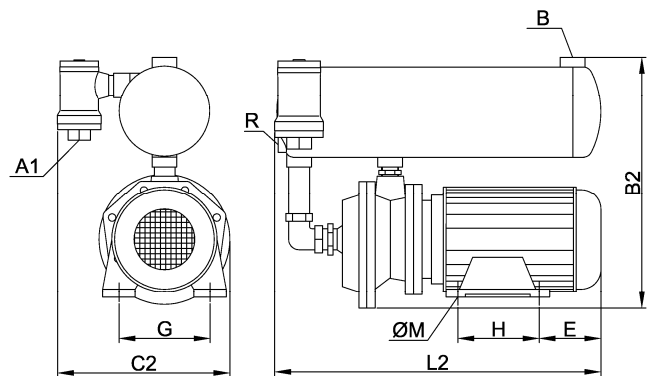

Fig. 8 ASGB... - HC

Typ /Type ASGB...	A	B	B1 mm	B2 mm	C1 mm	C2 mm	E mm	G mm	H mm	L1 mm	L2 mm	MØ mm
1327	G 3/4"	G 3/4"	375	385	270	265	98	140	125	535	500	9,5
1351	G 1"	G 1"	415	425	310	290	110	160	140	535	515	12

